

Deliste:

- 2stk sideplater 63x27cm
- 1stk topplate 45x31,5cm
- 2stk bunnhylla 38,5x27cm
- 1stk frontlist 38,5x5cm
- 1stk skuffefront 40,5x12cm
- 2stk skuffesider 26x7cm
- 1stk bakside til skuff 35x7cm
- 1stk skuffebunn 36x25cm

Monteringsdetaljer:

- 12stk Eurokøplinger (12 bolter, 12smekkeskruer)
- 1stk skuffehåndtak m:2stk maskinskruer
- 2stk skuffeskinner
- 6stk sentrumstapper 30x8mm
- 4stk treskruer
- 1stk limpose

1. Finn frem de 2 sideplatene på 63x27cm og skru inn 4stk bolter til Eurokøpling i hver av de. Sett også inn 1 stk sentrumstapp i hver av sideplatene, og lim sentrumstappen.



2. Monter sideplatene sammen med bunnen, hylla og frontlista. Frontlista limes, mens bunnen og hylla monteres sammen med Eurokøplinger.

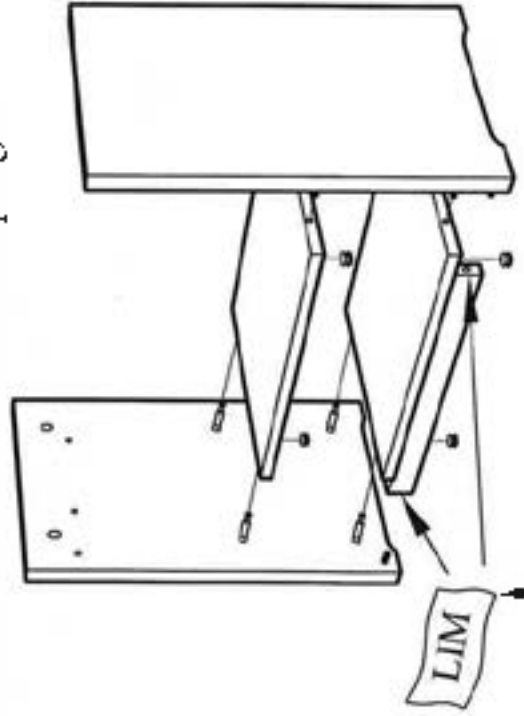

Når du monterer med Eurokøpling skruer du først bolten inn i hullet på 5mm. Deretter setter du sammen emnene så bolten stikkes inn i hullet på 8mm. Eksentersnekkå føres inn i hullet på 15mm med pila pekende mot Eurobolten. Eksentersnekkå dreies med skrujern i pilas retning for å låse sammen.



3. Skru inn 4stk bolter til Eurokøplinger i topplata. Sett topplata nedpå med buen pekende samme vei som frontlista mot gulv.

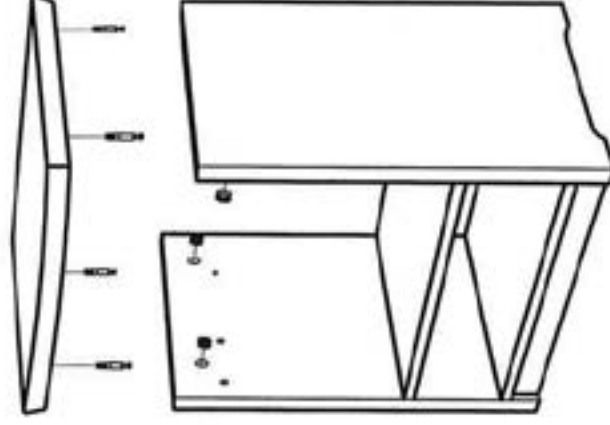

4. Skru fast håndtaket på skuffefronten med maskinskrueene.



5. Lim fast 4 stk sentrumstapper i tappehullene på baksiden av skuffefronten. Deretter limes skuffesidene til disse sentrumstappene. Pass på at sporene til skuffeskinnene vender ut mot siden.

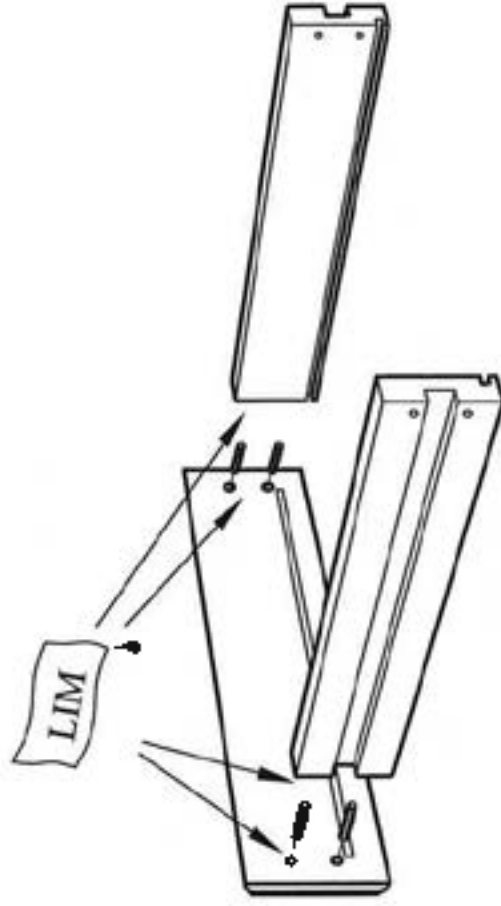

6. Skyv skuffebunnen inn i sporet, sett på bakstykket og skru fast med treskrueene.



7. Stikk skuffeskinnene inn i tappehullene rett under topplata. Vent til limet på skuffen er størknet før du skyver inn skuffen.

